

Cairostraat 72-74
3047 BC Rotterdam
T: 010 466 62 55
F: 010 466 66 55
info@smeertechnik.nl
www.smeertechnik.nl

**SMEERTECHNIEK
ROTTERDAM**



GEBRUIKSAANWIJZING VETSMEERAPPARAAT V

MANUAL AUTOMATIC GREASE LUBRICATOR V

MODE D'EMPLOI APPAREIL DE GRAISSAGE V

GEBRAUCHSANWEISUNG FETTSCHMIERPUMPE V





GEbruIKSAANWIJZING VETSMEERAPPARAAT V DIRECTIONS FOR USE OF GREASE LUBRICATOR TYPE V

GEbruIK STEEDS SCHOON VET VAN GOEDE KWALITEIT!

Berg uw vetdrum of -bus zó op dat er geen vuil in terecht kan komen; dus steeds gesloten.
Zorg ervoor dat bij afnemen van het deksel geen vuil in het vet kan komen.
Met een stalen spaan (nog beter met blote handen) vet uit de handelsdrum in het smeerapparaat
scheppen. Geen hout i.v.m. splinters!
Niet hoger vullen dan tot enkele centimeters onder de rand.
Reservoirdeksel steeds sluiten. Houdt dekselrand vrij van vet.

TIJDIG BIJVULLEN

Beslist niet later dan wanneer de roervleugel zichtbaar wordt.

REGELING VETAFGIFTE

De pompelementen zijn op maximale afgifte afgesteld; u kunt de opbrengst per element als
volgt verminderen:
afsluiting d.m.v. inbussleutel 6 mm. verwijderen; ring afnemen; inbussleutel 8 mm. in het zeskant steken; deze één of
tweemaal een halve slag naar rechts draaien;
na het verwijderen van de inbussleutel de ontstane ruimte in het element vullen met vet;
afsluitplug weer aanbrengen.
Eén slag = 1 mm = 4 "klikken"
Totale verstelling 3 mm = 12 "klikken"

REGEL NIET TEVEEL INEENS AF

Beter is het bovenomschreven handeling na b.v. 8 uur nog eens te herhalen wanneer er dan naar uw mening nog
teveel vet uit het lager komt; zo nodig daarna nog eens herhalen.

BETER IETS TEVEEL VET GEBRUIKEN DAN LAGERSCHADE RISIKEREN! MONTEREN VAN POMPELEMENTEN

(Alleen bij stilstaand apparaat).

Ga te werk als op de tekening aangegeven; breng het pompelement schuin opwaarts naar
binnen met de plunjer half uitgetrokken. Pompelement horizontaal brengen en slechts dan
vast Schroeven wanneer u er zeker van bent dat de kop van de plunjer in de drukring ligt.
Alleen op deze manier kunt u van een goede vetafgifte verzekerd zijn.
Bij het verwijderen van een pompelement dient u zich ervan te overtuigen dat de plunjer niet
in het apparaat achterblijft. Grote schade kan hiervan het gevolg zijn!

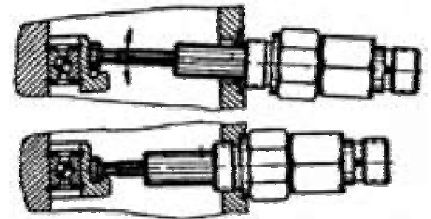

ALWAYS USE CLEAN GREASE OF GOOD QUALITY!

Always store your drum of grease in such a way that no dirt can enter; so close it.
Take care that, when opening the drum, no dirt can enter.
Use a steel scoop, or, even better, your bare hands to fill the container. No wood, because of
chips!
Do not fill higher than some centimeters (1 1/2") under the rim.
Always close the container-lid. Keep lid free of grease.

REFILL IN TIME

Not later than when the agitator blade becomes visible.

ADJUSTMENT OF LUBRICANT OUTPUT

The units are set for maximum output on delivery. This output can be reduced. The threaded nose plug must be
removed for this purpose. Turn clockwise to decrease. Start adjustment from maximum output setting. The total
stroke is 3 mm. (.118 inch). One complete turn of the set bolt is equivalent to 1 mm. • stroke (.039 inch) at 4 catches.
To remove the nose plug an Allen key 6 mm, is needed: for the adjustment one of 8 mm.
Before installing the nose plug again, fill the hole with grease.

DO NOT DECREASE TOO MUCH AT ONCE

It is better to repeat the adjustment after, f.e. 8 hours.

BETTER TO WASTE SOME GREASE THAN TO RISK BEARING-DAMAGE! INSTALLATION OF PUMPING UNITS

(At standstill only).

Proceed as explained by drawing; insert the pumping unit with the plunger halfway pulled
out. slanting upwards. Adjust horizontally and tighten only when you are sure that the
plunger-head engages in the groove in the thrust collar. Only this way of installation assures
proper lubricant output.

When taking a pumping unit out, make sure that the plunger does not stay behind in the
lubricator, where it can cause much damage

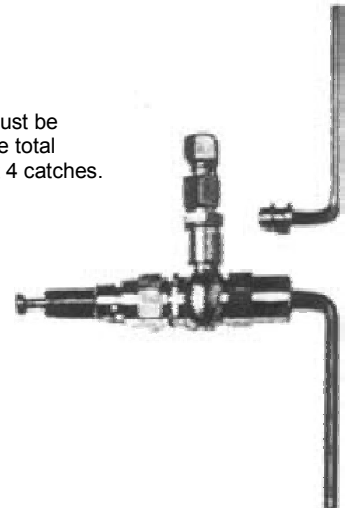



INSTRUCTIONS POUR L'UTILISATION DE L'APPAREIL A GRAISSE TYPE V BETRIEBSANLEITUNG FETTSCHMIERPUMPE V

UTILISEZ TOUJOURS DE LA GRAISSE PROPRE ET DE BONNE QUALITÉ!

Entreposez vos fûts de graisse bien fermés, à l'abri des poussières et saletés. Faites attention lorsque vous ouvrez un fût de ne pas y laisser entrer de saleté.

Employez une écope métallique, ou mieux encore les mains nues, pour remplir le réservoir (jamais d'écope en bois à cause des petits éclats de bois qui pourraient tomber dans la graisse). Ne pas remplir le réservoir plus haut que quelques centimètres du bord.

Toujours fermer le couvercle du réservoir de l'appareil. Nettoyez bien le couvercle.

Remplir le réservoir à temps; ne pas attendre que l'aile du mélangeur soit apparente.

REGLAGE DU DEBIT

Les éléments de pompe sont livrés sur le débit maximum. Le débit par élément de pompe peut être réduit comme suit:

Dévissez le bouchon rep. no. 14 avec une clé-mâle de 6 mm. Enlevez l'anneau.

Avec une clé-mâle de 8 mm. que vous introduisez dans le boulon de réglage, tournez à droite pour réduire le débit. La course maximum du boulon de réglage est de 3 mm. Un tour complet du boulon de réglage équivaut à 1 mm., subdivisé en 4 crans soit 12 crans au total.

Avant de remettre l'anneau et le bouchon rep. no. 14, remplir l'espace libre avec de la graisse.

Ne pas trop réduire le débit en une fois. Il est préférable de répéter le réglage après par ex.

8 heures de fonctionnement. Si le débit est toujours trop important, répéter le éventuellement plusieurs fois. Il est préférable de gaspiller un peu de graisse que de risquer d'endommager un palier.

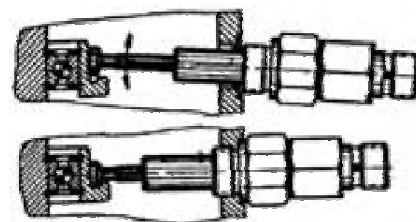

MONTAGE OU REMPLACEMENT D'UN ELEMENT DE POMPE

NE JAMAIS EFFECTUER CETTE OPERATION LORSQUE L'APPAREIL EST EN FONCTIONNEMENT

Ne jamais effectuer cette opération lorsque le réservoir est plein car il est préférable de surveiller le travail de montage.

Procédez suivant les indications du dessin. Introduisez l'élément de pompe avec le piston à demi sorti et incliné.

Placez-le horizontalement, seulement lorsque la tête du piston se trouve dans la rainure du disque de pression.

Ensuite, vissez l'élément de pompe.

De cette façon, vous obtiendrez un bon débit de graisse. Lorsque vous enlevez un élément de pompe, assurez-vous que le piston ne se trouve plus dans la pompe, cela causerait des dommages importants à l'appareil.

STETS SAUBERES FETT GUTER QUALITAET VERWENDEN!

Fettvorrat stets so lagern, dass kein Schmutz eintreten kann.

Immer dafür sorgen, dass beim Abnehmen des Deckels kein Schmutz in das Fett kommen kann.

Mit stählernem Spachtel (besser noch mit den Händen) die Fettschmierpumpe füllen. Kein Holz, wegen der Splitter!

Pumpe nicht höher befüllen als etwa 4 cm. unter dem Rand. Behälterdeckel stets schliessen und Deckelrand sauber halten.

RECHTZEITIG NACHFUELLEN

Und zwar so früh, dass Rührwerksflügel nicht sichtbar wird.

REGULIERUNG DER FETTABGABE

Ab Werk sind die Pumpenelemente auf Maximalabgabe eingestellt. Man kann die Abgabe pro Pumpenelement wie folgt verringern:

Verschlusschraube mittels Innensechskantschlüssel (6mm.) abnehmen; Ring abnehmen;

Innensechskantschlüssel (8 mm.) in die Verstellhülse stecken. Durch drehen nach links wird die Menge vergrößert, nach rechts verkleinert. Drehen Sie nur eine, maximal zwei, halbe Umdrehungen. Eine Umdrehung = 1 mm = 4

Rasten. Totalverstellung 3 mm = 12 Rasten. Nach dem Entfernen der Innensechskantschlüssel den entstandenen

Raum wieder mit Fett füllen. Verschlusschraube wieder montieren.

NICHT ZUVIEL AUF EINMAL VERRINGERN

Es ist besser den ganzen Vorgang nach etwa 8 Stunden zu wiederholen wenn noch zuviel Fett austritt.

BESSER ETWAS FETT VERSCHWENDEN ALS EINEN LAGERSCHADEN RISKIEREN!

EINBAU VON PUMPENELEMENTE

(Nur bei Stillstand).

Wird ein weiteres Pumpenelement nachträglich in die Schmierpumpe eingebaut, so ist entsprechend der Skizze zu verfahren. Das Pumpenelement mit teilweise ausgezogenem Kolben schräg nach oben in die Elementbohrung im Gehäuse einführen. Erst in die waagrechte Lage bringen und einschrauben, wenn der Kolbenkopf am Druckring anliegt und in die Ausdrehung eingreift.

Eine Förderung erfolgt nur bei richtiger Montage.

Wenn ein Pumpenelement ausgebaut wird, bitte darauf achten, dass der Kolben nicht in der Schmierpumpe zurückbleibt, weil dadurch viel Schaden verursacht werden kann.

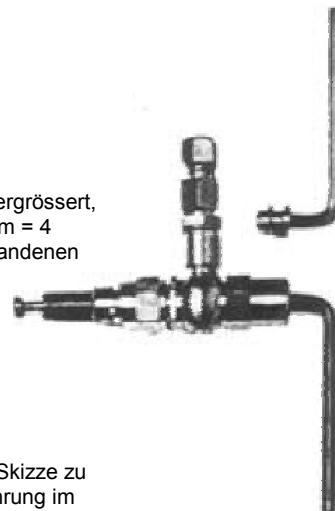



ONDERDELENLIJST VETSMEEAPPARAAT V
PARTS LIST GREASE LUBRICATOR TYPE V
LISTE DE PIÈCES DE RECHANGE DE L'APPAREIL DE GRAISSE TYPE V
ERSATZTEILLISTE FETTSCHMIERPUMPE V

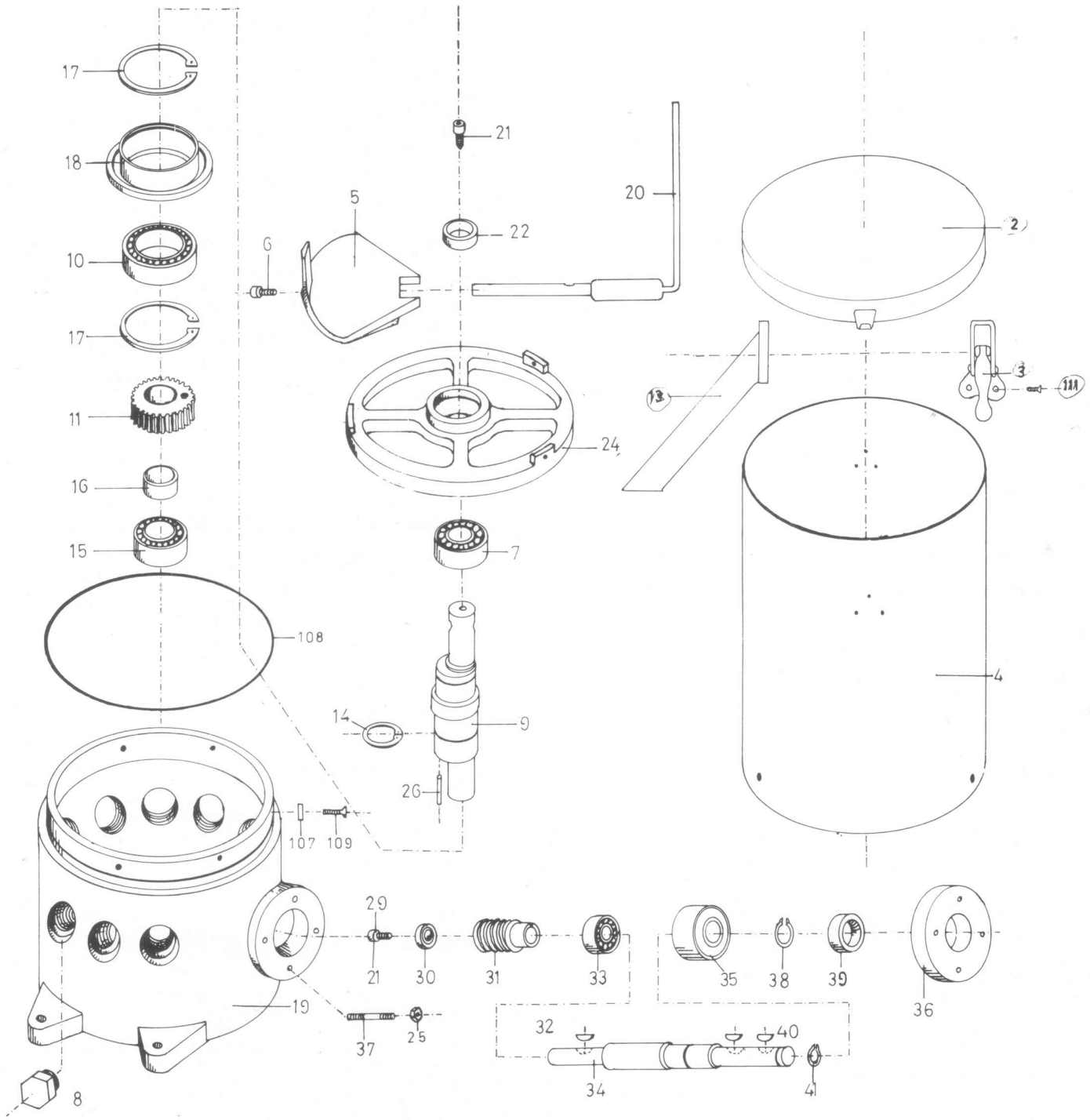



ONDERDELENLIJST VETSMEERAPPARAAT V
PARTS LIST GREASE LUBRICATOR TYPE V
LISTE DE PIECES DE RECHANGE DE L'APPAREIL DE GRAISSE TYPE V
ERSATZTEILLISTE FETTSCHMIERPUMPE V

2	Deksel	Lid	Couvercle	Deckel
3	Sluiting	Locking toggle	Fermeture de couvercle	Verschluss
4	Reservoir	Container	Réservoir	Behälter
5	Roervleugel	Agitator blade	Malaxeur	Rührwerksflügel
6	Inbusbout	Allen screw	Vis de Fixation	Innensechskantschraube
7	Kogellager	Thrust bearing	Roulement à billes	Kugellager
8	Blindstop	Plug	Bouchon	Verschlusschraube
9	Excenter-as	Eccentric shaft	Arbre excentrique	Exzenterwelle
10	Kogellager	Thrust bearing	Roulement à billes	Kugellager
11	Wormwiel	Wormwheel	Roue dentée	Schneckenrad
13	Stopstrip	Stopstrip	Bande d'arrêt	Stopstreifen
14	Seegerring	Safety ring	Circlips	Sicherungsring
15	Kogellager	Thrust bearing	Roulement à billes	Kugellager
16	Afstandsbus	Distance tube	Douille d'écartement	Distanzbüchse
17	Seegerring	Safety ring	Circlips	Sicherungsring
18	Drukkring	Thrust collar	Anneau de pression	Druckring
19	Huis	Lubricator casing	Corps de l'appareil	Gehäuse
20	Afstrijker	Agitor rod	Aile	Abstreifer
21	Inbusbout	Allen screw	Vis de fixation	Innensechskantschraube
22	Afstandsbus	Distance tube	Douille d'écartement	Distanzbüchse
24	Steuning	Centering ring	Bague de centrage	Zentrierring
25	Moer	Nut	Ecrou	Mutter
26	Stift	Pin	Goupille	Stift
27	Stop	Plug	Bouchon	Verschlusschraube
29	Veerring	Elastic ring	Bague ressort	Federring
30	Schijf	Disc	Disque	Scheibe
31	Worm	Worm	Vis sans fin	Schnecke
32	Halvemaanspie	Woodruff key	Clavette	Keil
33	Kogellager	Thrust bearing	Roulement à billes	Kugellager
34	Aandrijfas V R	Drive shaft VR	Arbre de commande modèle VR	Antriebswelle VR
35	Kogellager	Thrust bearing	Roulement à billes	Kugellager
36	Opsluitflens	Flange	Flasque de fermeture	Flansch
37	Tapeind	Allen screw	Vis de fixation	Innensechskantschraube
38	Seegerring	Safety ring	Circlips	Sicherungsring
39	Oliekeerring	Sealing ring	Bague de garniture	Dichtungsring
40	Halvemaanspie	Woodruff key	Clavette	Keil
41	Seegerring	Safety ring	Circlips	Sicherungsring
107	Duboring	Dubo ring	Bague Dubo	Duboring
108	O-ring	O-ring	Joint	O-ring
109	Boutje	Screw	Boulon	Schraube
111	Boutje	Screw	Boulon	Schraube

SMEERTECHNIEK ROTTERDAM

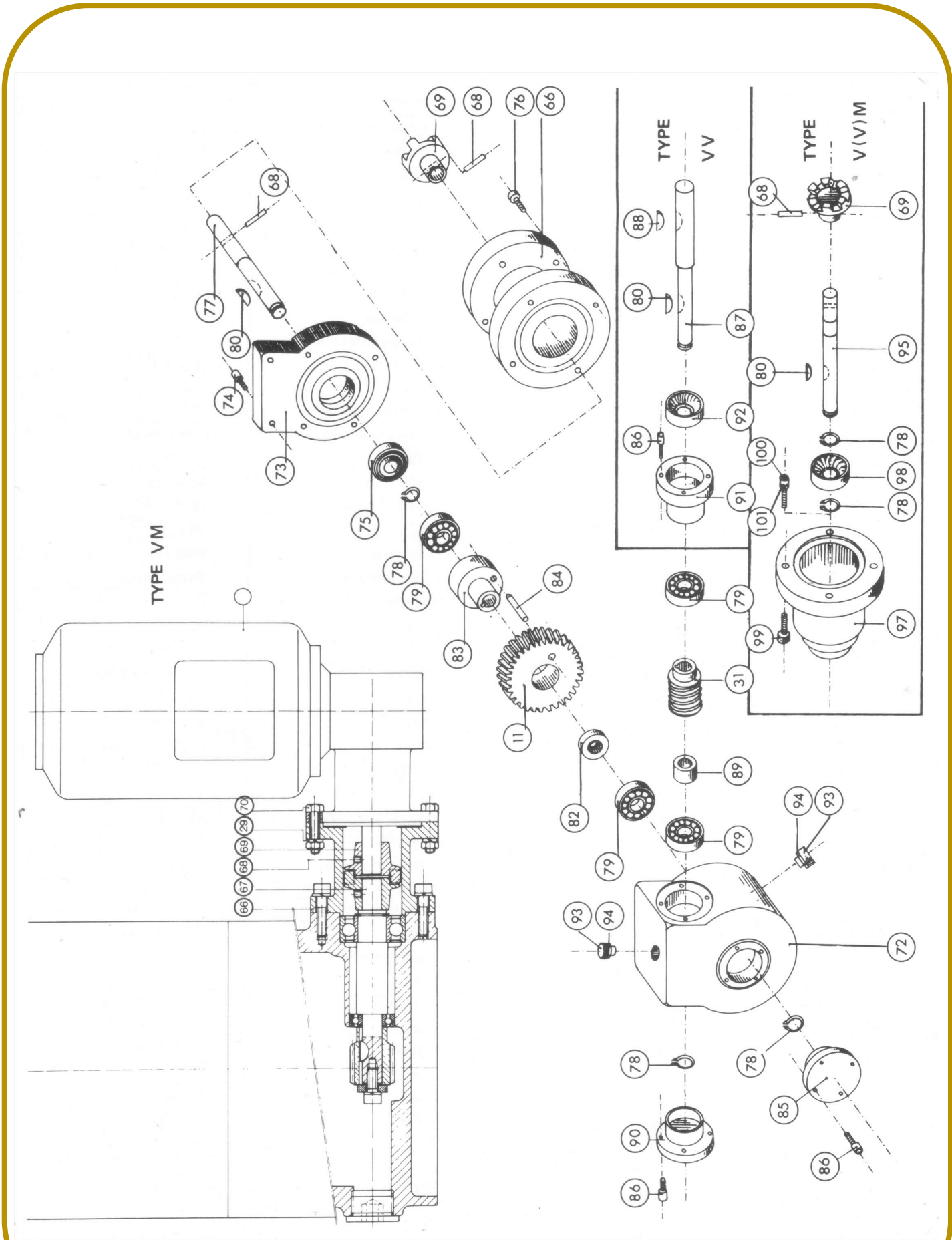



ONDERDELENLIJST REDUKTIEKAST VOOR VETSMEERAPPARAAT V
PARTS LIST GEAR BOX FOR GREASE LUBRICATOR V
LISTE DE PIECES DE RECHANGE DE LA CAISSE DE REDUCTION POUR L'APPAREIL DE
GRAISSAGE A GRAISSE TYPE V
ERSATZTEILLISTE VORGELEGE FÜR FETTSCHMIERPUMPE V

11	Wormwiel	Wormwheel	Roue dentée	Schneckenrad
31	Worm	Worm	Vis sans fin	Schnecke
66	Tussenflens	Intermediate flange	Bride intermédiaire	Zwischenflansch
68	Stift	Pin	Goupille	Stift
69	Flexibele koppeling	Flexible coupling	Accouplement flexible	Flexible Kupplung
72	Huis	Casing	Corps	Gehäuse
73	Deksel	Coverplate	Couvercle	Deckel
74	Inbusbout	Allen screw	Vis de fixation	Innensechskantschraube
75	Oliekeerring	Sealing ring	Bague de garniture	Dichtungsring
76	Inbusbout	Allen screw	Vis de fixation	Innensechskantschraube
77	Wormwielas	Wormwheelshaft	Arbre pour roue dentée	Schneckenradwelle
78	Seegerring	Safety ring	Circlips	Sicherungsring
79	Kogellager	Thrust bearing	Roulement à billes	Kugellager
80	Halvemaanspie	Woodruff key	Clavette	Keil
81	Vulring	Distance ring	Pièce d'espacement	Distanzscheibe
82	Afstandbus	Distance tube	Douille d'écartement	Distanzbüchse
83	Lagerhuis	Bearing housing	Palier de roulement	Lagergehäuse
84	Stift	Pin	Goupille	Stift
85	Lagerschild	Bearingshield	Bouclier de roulement	Lagerschild
86	Inbusbout	Allen screw	Vis de fixation	Innensechskantschraube
87	Wormas	Wormshaft	Arbre pour vis sans fin	Schneckenwelle
88	Halvemaanspie	Woodruff key	Clavette	Keil
89	Afstandbus	Distance tube	Douille d'écartement	Distanzbüchse
90	Lagerschild	Bearingshield	Bouclier de roulement	Lagerschild
91	Lagerhuis	Bearing housing	Palier de roulement	Lagergehäuse
92	Oliekeerring	Sealing ring	Bague de garniture	Dichtungsring
93	Stop	Plug	Bouchon	Verschlusschraube
94	Roodkoperen ring	Copper ring	Bague en cuivre	Kupferring

ELECTROMOTORAANDRIJVING
ELECTRIC MOTOR DRIVE

95	Wormas	Wormshaft
97	Koppelingshuis	Coupling housing
98	Oliekeerring	Sealing ring
99	Inbusbout	Allen screw
100	Inbusbout	Allen screw
101	Veerring	Elastic ring

COMMANDE PAR MOTEUR ELECTRIQUE
ELEKTROMOTORANTRIEB

Arbre pour vis sans fin	Schneckenwelle
Bride pour accouplement	Kupplungsgehäuse
Bague de garniture	Dichtungsring
Vis de fixation	Innensechskantschraube
Vis de fixation	Innensechskantschraube
Bague-ressort	Federring

Oliestand in reductiekast na 3000 uur controleren
 Check oil level after 3000 hours of operation
 Il faut contrôler le niveau d'huile après 3000 heures de service
 Ölstand nach 3000 Betriebsstunden kontrollieren

Vullen met
 Fill with
 Remplir avec
 Füllen mit

GEAR OIL 13,5°E/50°C.

MOTORREDUKTORAANDRIJVING
MOTORWORMREDUCTORDRIVE

67	Aandrijf-as	Drive shaft
68	Inbus stelschroef	Allen screw
70	Bevestigingsbout	Hexagonbolt

COMMANDE PAR MOTEURREDUCTEUR
GETRIEBEMOTORANTRIEB

Arbre de commande	Antriebswelle
Vis de fixation	Innensechskantschraube
Boulon	Bolzen



ONDERDELENLIJST POMPELEMENT
SPARE-PARTS LIST PUMPING UNIT
PIECES DE RECHANGE ELEMENT DE POMPE
ERZATSTEILLISTE PUMPENELEMENT

1	Plunjer Ø 6 mm	Plunger Ø 6 mm	Piston Ø 6 mm	Kolben Ø 6 mm
1A	Plunjer Ø 8 mm	Plunger Ø 8 mm	Piston Ø 8 mm	Kolben Ø 8 mm
2	Cilinder Ø 6 mm	Cylinder Ø 6 mm	Cylindre Ø 6 mm	Zylinder Ø 6 mm
2A	Cilinder Ø 8 mm	Cylinder Ø 8 mm	Cylindre Ø 8 mm	Zylinder Ø 8 mm
3	Stelplunjer Ø 6 mm	Adjusting-plunger Ø 6 mm	Piston de réglage Ø 6 mm	Regulierkolben Ø 6 mm
3A	Stelplunjer Ø 8 mm	Adjusting-plunger Ø 8 mm	Piston de réglage Ø 8 mm	Regulierkolben Ø 8 mm
4	Cilinderhouder	Retaining piece for cylinder	Pièce de fixation pour cylindre	Zylinderbefestigungsstück
5	Stelstifthouder	Setbolthousing	Douille pour boulon de réglage	Verstellhülsegehäuse
6	Veer	Spring	Ressort	Feder
8	Stelveer	Adjusting-spring	Ressort de réglage	Stellfeder
9	Kogel	Ball	Bille	Kugel
10	Stelbout	Setbolt	Boulon de réglage	Verstellhülse
11	Opsluitstuk	Retaining piece	Pièce de fixation	Befestigungsstück
12	Veerschotel	Spring bracket	Support de ressort	Federschüssel
13	Inbusbout	Allen screw	Vis de fixation	Innensechskantschraube
14	Afsluitplug	Nose plug	Bouchon	Verschlusschraube
15	Roodkoperen ring	Copper ring	Anneau en cuivre	Kupferring
16	Terugslagventiel Ø 8 mm	Nonreturn valve Ø 8 mm	Soupape de retenue Ø 8 mm	Rückschlagventil Ø 8 mm
17	Terugslagventiel Ø 10 mm	Nonreturn valve Ø 10 mm	Soupape de retenue Ø 10 mm	Rückschlagventil Ø 10 mm
18	Banjo	Banjo connection	Banjo	Ringanschlusstück

